

A-A (1 : 2)

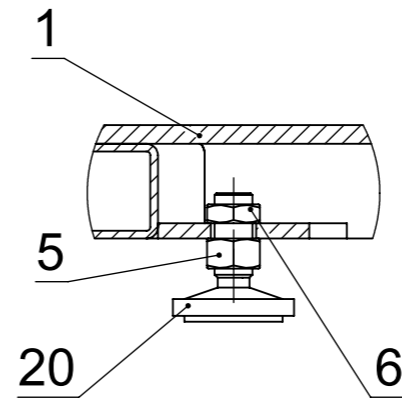

Б-Б (1 : 2)

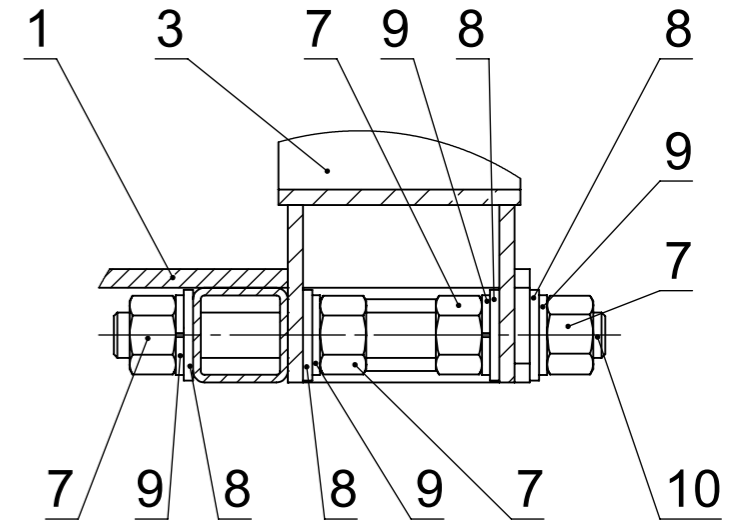

В (1 : 2)

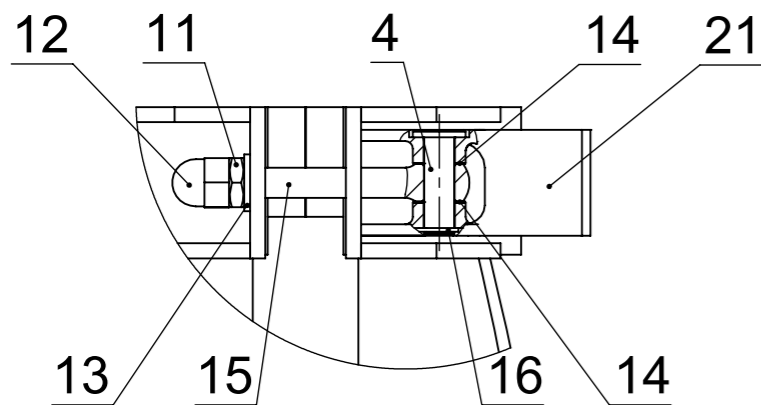

Г (1 : 2.5)

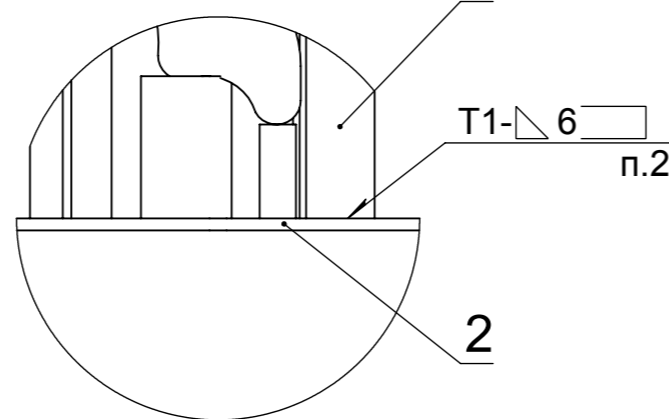

- 1 Размеры для справок.
- 2 Деталь поз.3 пригнуть при предварительной сборке с ТРСП-03-00 Опора. После этого выполнить приварку к поз.2.
- 3 Сварные швы по ГОСТ 14771-76. Сварная проволока Св-08Г2С ГОСТ 2246-70.
- 4 Покрытие - эмаль ПФ-115 ГОСТ 6465-76 в два слоя. Подготовить поверхность под покраску. При наличии пятен масла- обезжирить. Наличие ржавчины не допускается.

Изм.	Лист	№ докум.	Подп.	Дата
Разраб.				
Пров.				
Т. контр.				
Н. контр.				
Утв.				

ТРСП-02-00СБ

Основание стойки 1
Сборочный чертеж

Лит.	Масса	Масштаб
	65.65	1:10
Лист	Листов 1	